



**Sollevatori V10-EX ► ► Per carichi pesanti fino a 10 tonnellate**

- Caratteristiche:**
- Ideali per punti difficilmente accessibili e se è necessario rispettare una distanza di sicurezza
  - Impiego mediante pompa manuale PV (fino a due sollevatori) o pompa elettrica PE (fino a quattro sollevatori)
  - Senza impianto idraulico proprio



Dati tecnici	V10-EX
Codice articolo	10186
Capacità a pieno carico	100kN (10 t)
Pressione di lavoro	520 bar
Altezza minima di inserimento utilizzando il dente	20 mm
Altezza di sollevamento	160 mm
Capacità di regolazione del dente	4 x
Altezza di inserimento utilizzando la piastra di testa	310 mm
Ingombro (lung. x largh. x alt.)	280 x 237 x 310 mm
Peso proprio in kg	27 kg

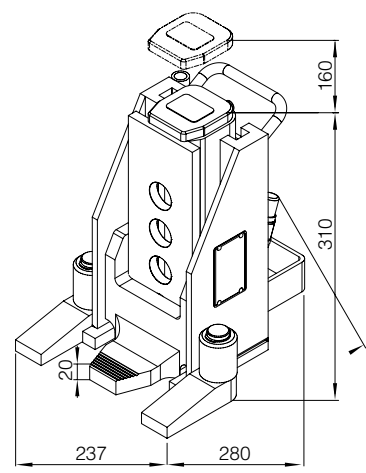

- Indice
- Sollevatori idraulici
- Pompe
- Carrelli di trasporto
- Carrelli girevoli
- Sistema di trasporto ROBOT
- Ruote
- Mezzi speciali
- Riparazione